

4 3 2 1

F

F

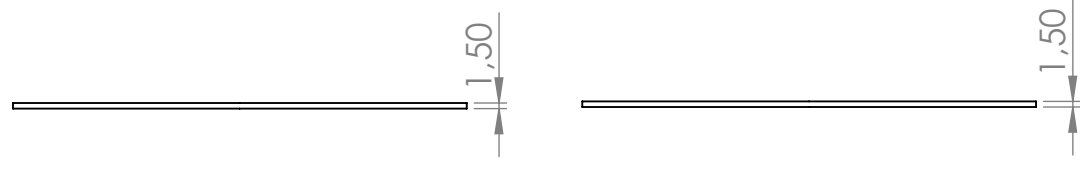

E

E

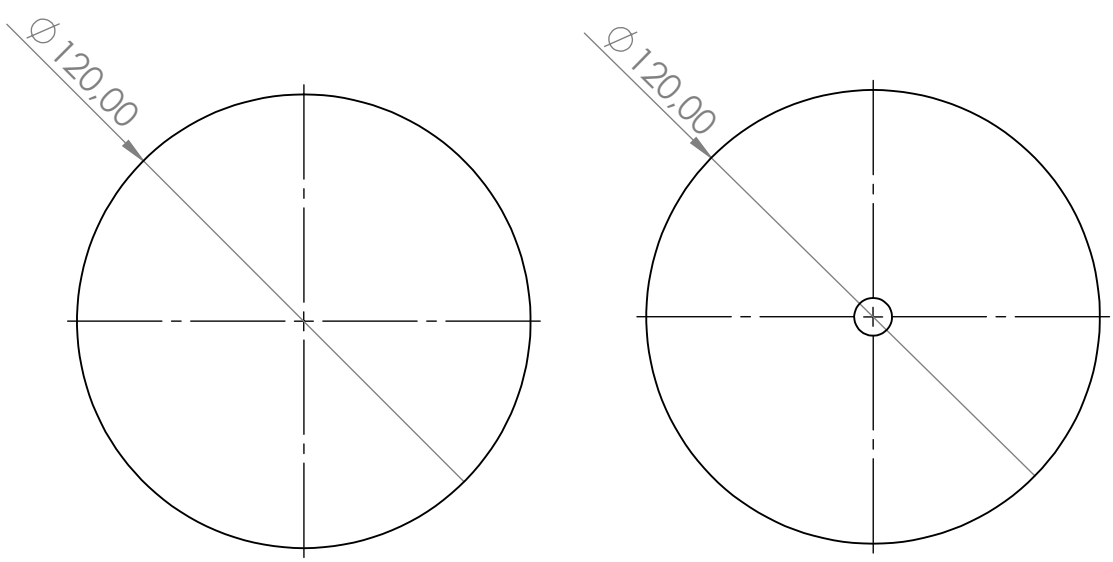

D

D

C

C

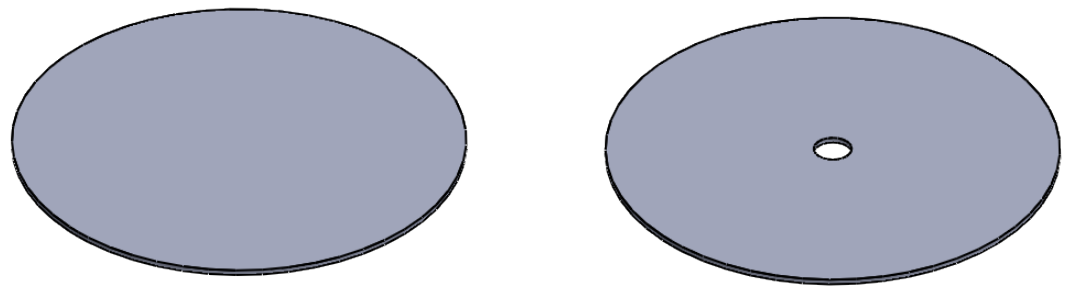

B

B

SI NO SE INDICA LO CONTRARIO: LAS COTAS SE EXPRESAN EN MM ACABADO SUPERFICIAL: TOLERANCIAS: LINEAL: ANGULAR:	ACABADO:	REBARBAR Y ROMPER ARISTAS VIVAS	NO CAMBIE LA ESCALA	REVISIÓN

	NOMBRE	FIRMA	FECHA
DIBUJ.			
VERIF.			
APROB.			
FABR.			
CALID.			

TÍTULO:	Prueba práctica B2 Soldadura	
N.º DE DIBUJO	Brida 120	A4
PESO:	ESCALA:1:5	HOJA 1 DE 1

A

A

4 3 2 1

4 3 2 1

F

F

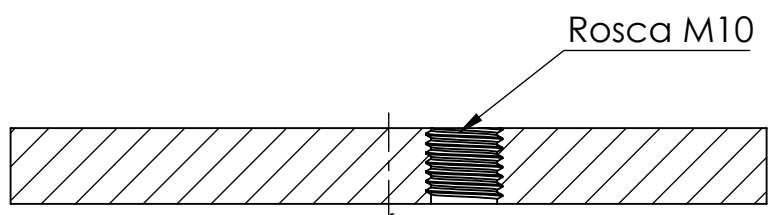

SECCIÓN A-A
ESCALA 1 : 1

E

E

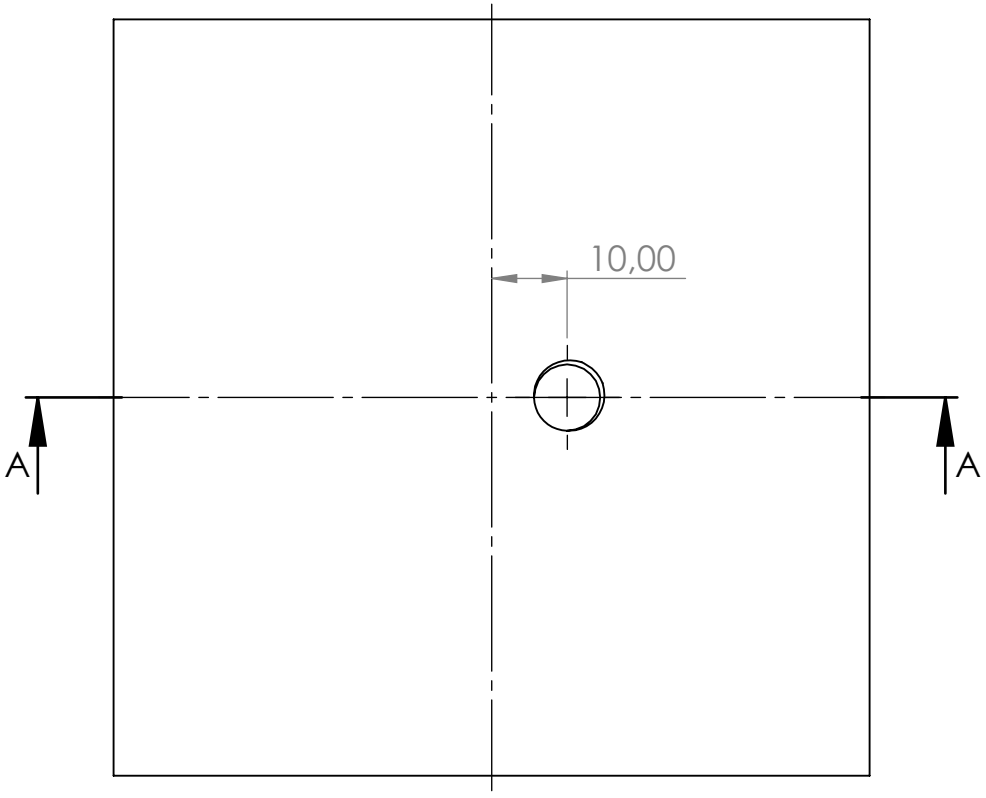

D

D

C

C

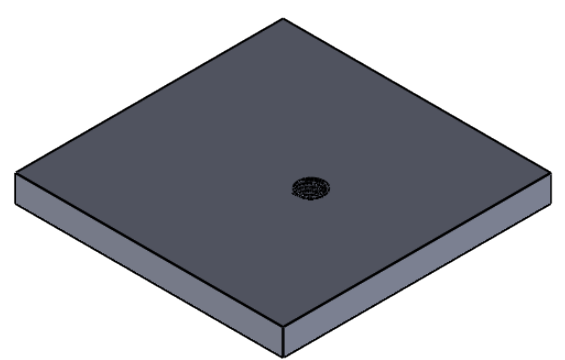

B

B

SI NO SE INDICA LO CONTRARIO: LAS COTAS SE EXPRESAN EN MM ACABADO SUPERFICIAL: TOLERANCIAS: LINEAL: ANGULAR:	ACABADO:	REBARBAR Y ROMPER ARISTAS VIVAS	NO CAMBIE LA ESCALA	REVISIÓN

	NOMBRE	FIRMA	FECHA
DIBUJ.			
VERIF.			
APROB.			
FABR.			
CALID.			

TÍTULO:	Prueba práctica B2 Soldadura	
N.º DE DIBUJO	CHAPA 100X100X10	A4
PESO:	ESCALA:1:2	HOJA 1 DE 1

A

A

4 3 2 1

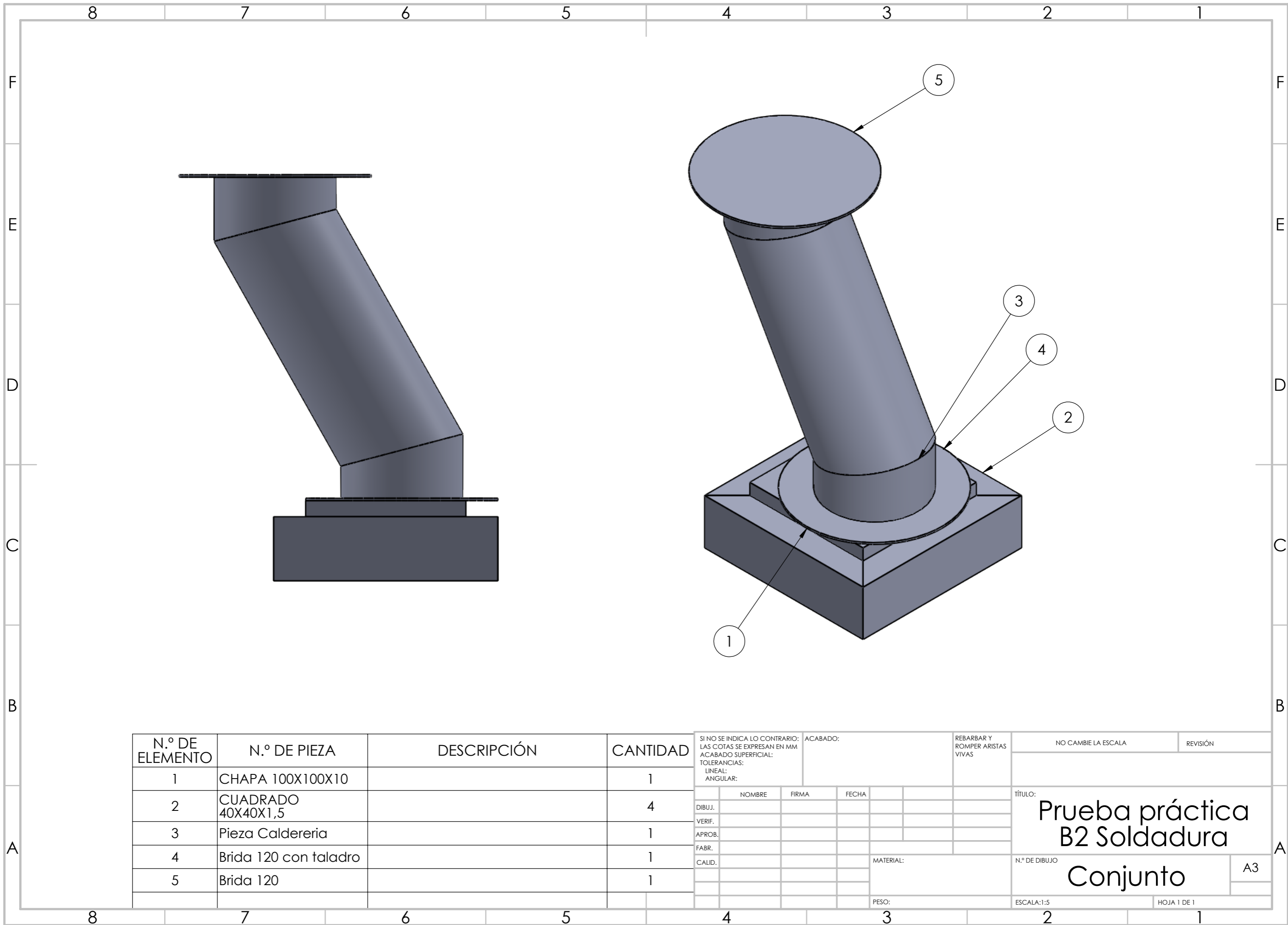

N.º DE ELEMENTO	N.º DE PIEZA	DESCRIPCIÓN	CANTIDAD
1	CHAPA 100X100X10		1
2	CUADRADO 40X40X1,5		4
3	Pieza Caldereria		1
4	Brida 120 con taladro		1
5	Brida 120		1

SI NO SE INDICA LO CONTRARIO: LAS COTAS SE EXPRESAN EN MM ACABADO SUPERFICIAL: TOLERANCIAS: LINEAL: ANGULAR:			ACABADO:			REBARBAR Y ROMPER ARISTAS VIVAS		
NOMBRE			FIRMA			FECHA		
DIBUJ.								
VERIF.								
APROB.								
FABR.								
CALID.								
MATERIAL:						PESO:		

NO CAMBIE LA ESCALA		REVISIÓN
TÍTULO: Prueba práctica B2 Soldadura		
N.º DE DIBUJO		A3
ESCALA:1:5		HOJA 1 DE 1